

KIT MEDIA

décor & sens
DÉCORATION & ART DE VIVRE

contact@decoresens-mag.fr

AVANT-PROPOS

Créé en septembre 2009, Décor&Sens est un magazine gratuit de qualité sur la décoration et l'art de vivre.

Un concept innovant offrant une solution de communication aux professionnels de la décoration, de l'habitat et du luxe sur la région de Montpellier.

L'ÉDITION PAPIER.....	P.3
LE WEB.....	P.11
L'ÉVÈNEMENTIEL.....	P.12
CONTACTEZ-NOUS.....	P.14



L'édition papier

Le Concept

Fond, forme, beauté & qualité

Support de proximité, Décor&sens est le seul magazine gratuit dédié à l'habitat. Il est présent dans le centre ville de Montpellier ainsi que dans la Métropole. À l'affût des dernières tendances, Décor&sens part à la recherche de maisons et appartements tout près de chez vous afin de mettre en avant des architectes et des designers.

Une vraie rédaction expérimentée

Tous nos reportages (textes et photos) sont réalisés par nos soins.

Un graphisme unique et d'avant-garde

Nous utilisons les derniers outils actuels et nous efforçons pour chaque publications de proposer des nouvelles idées. Edition Hiver: Cuisines et Luminaires
Edition printemps : Tendances 2025 et inspirations voyage
Edition Eté : Univers Outdoor
Edition Automne: Salles de bain et Designers
Edition Noël: Carnet Life Style spécial fêtes



L'édition papier

Le contenu

Tous les 2 mois, découvrez un regard nouveau sur l'architecture et la décoration de notre ville, avec des reportages inédits, des escapades de charme et de qualité autour de Montpellier, ainsi que les meilleures adresses autour de la maison et de l'art de vivre en Occitanie.

Les rubriques

- News Design
- Visites privées
- Escapade
- South Trip
- Architecture Immobilier (biens à la vente)
- Dossier thématique





Thématiques & Dates

- **Edition Hiver : 31 janvier**

Cuisines et Luminaires

- **Edition printemps : 25 mars**

Tendances 2025 et inspirations voyage

- **Edition Eté : 6 juin**

Univers Outdoor

- **Edition Automne : 25 septembre**

Salles de bain et Designers

- **Edition Noël: 21 novembre**

Carnet Life Style spécial fêtes

Les chiffres

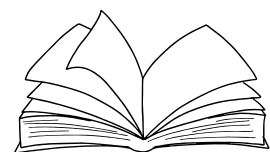

10 000 à 12 000
exemplaires



2/3 de reportages



+ de 650 points
de distribution

Tous les **2 mois**

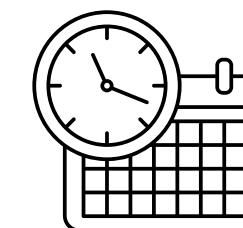

1/3 de publi-communiqués
et insertions



Taux de prise en main **99,9%**



56 000 à 66 000 lecteurs



La Diffusion



Montpellier

4 000 exemplaires

2 000 en centre-ville et 2000 dans les quartiers Aiguelongue / Antigone / Beaux Arts / Les Arceaux / Millénaire / Odysseum / Port Marianne

Boîtes aux lettres privées

2500 exemplaires

Les Vautes, Beauregard à St Gély du Fesc, La Goule de Laval à Grabels, les Fontanelles à St Clément de Rivière, certaines rues de Montferrier, Le Clos des Oliviers à Castelnau-le-Lez, toutes les maisons sur le Golf de Massane.

Hors Métropole

2000 exemplaires

Bouzigues / Sète

Ciblage

+ DE 650 POINTS DE DISTRIBUTION

pour une distribution à forte valeur ajoutée

- Spécialistes de la maison
- Spécialiste du jardin
- Agence immobilières
- Bars et restaurants
- Boîtes aux lettres
- Coiffeurs
- Architectes
- Cabinets médicaux & notariaux
- Plage privées en période estivale (numéro de mai & juillet)
- Spa & espace bien-être
- Hôtels 5 étoiles de la région



Nos lecteurs

LECTEURS collectionneurs + Prise en main SYSTÉMATIQUE = MÉDIA PUISSANT

60 % DE FEMMES
Elles prennent



40 % D'HOMMES
Ils lisent



Formats des insertions

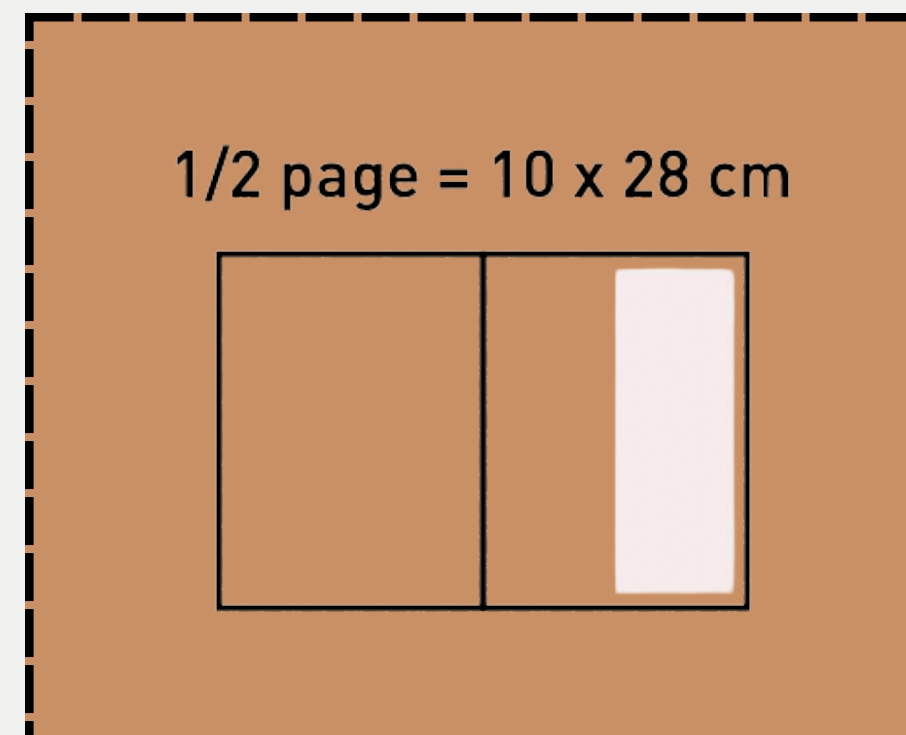
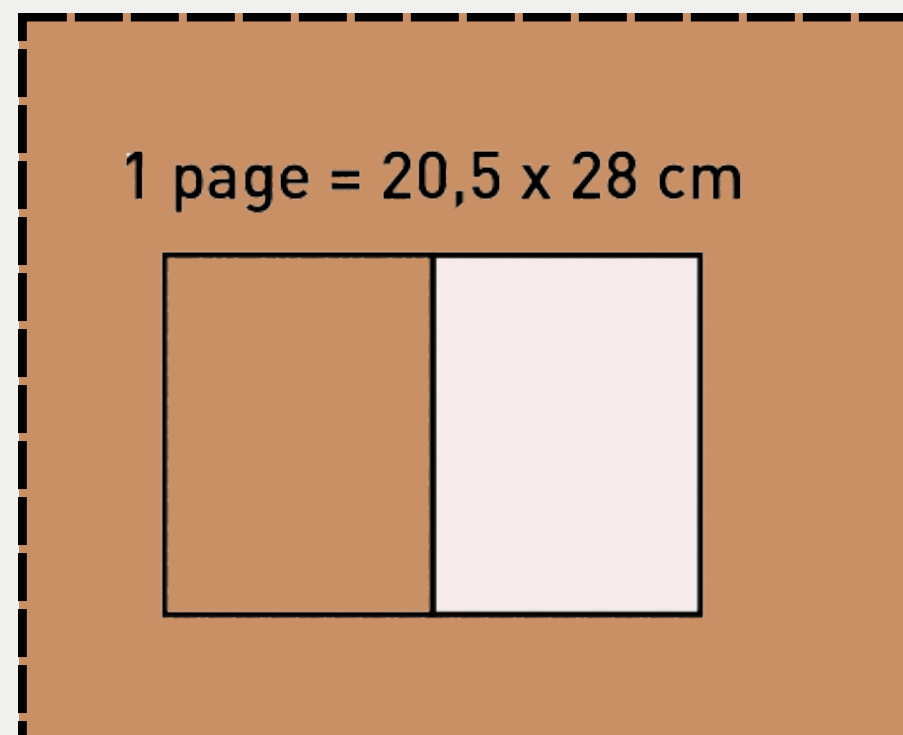
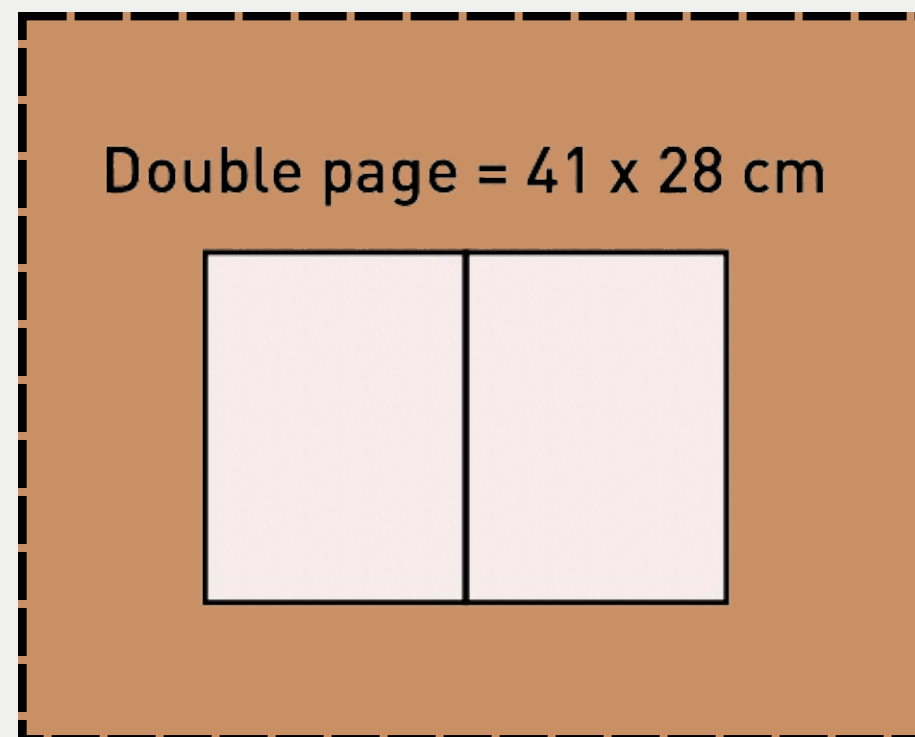

Format : 20,5 x 28 cm
Imprimé sur un papier de qualité PEFC™ imprim'vert

Pour d'autres formats, n'hésitez pas à nous contacter !

Pour toutes informations concernant nos tarifs, consultez notre grille de tarifs ou contactez-nous. contact@decoresens-mag.fr

Le web

Le site internet

Découvrez nos inspirations, nos tendances et feuillotez nos magazines en ligne sur notre site web.

 www.decorsetsens-mag.fr



Les réseaux sociaux

Décor&sens est très présent sur les réseaux sociaux

 **Instagram :**

- decorsetsens_mag : **12 300** abonnés
- decorsetsens_mag2 : **2 200** abonnés

 **Facebook : 5 300** abonnés

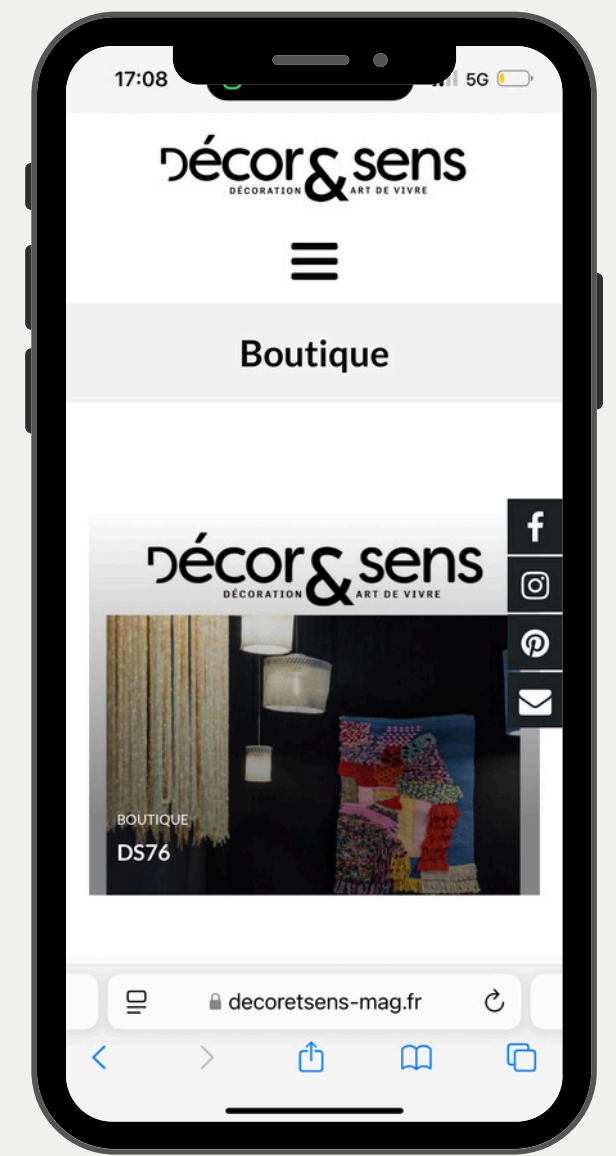

L'événementiel

Conférences

Une conférence avec intervenant spécialisé dans la décoration ou l'architecture. Pour plus d'informations, veuillez nous contacter.

Scénographies

Organisation de scénographies et stylisme déco.

Coaching déco

En partenariat avec nos partenaires.

Organisation de soirées

Dans des lieux prestigieux, plages privées, guest house luxe.
Organisation d'événements professionnels avec nos partenaires.



Ils nous font confiance...

14 Septembre | ADGM | Alinéa | Agence Couture | Agence Cible | Angelotti Promotion | Archea | Architruc & Baltaz'art | Art & Fenêtres | Arthur Bonnet | Arthur Dupuy | Arvita Concept | Atelier Accessoire | Atelier du Savoir Fer | Atelier Naudier | AT Plus | Atelier Saint-Paul | Atmosphère | Aubade | Bang & Olufsen | Barthélémy Diaz | Bien fait pour vous | Biossun | Bose | Bo Concept | Boudard Luminaires | Brengues/Lepavec | Brochet Domotique | By Habitech | By RBK | Carré d'eau | Cheminée Diaz | Cimenterie de la Tour | Cinier | Clim Création | Clim Air Elec | Concept Bois | Concept Mosaïque | Crédit Agricole | Crozatier | Daniel Bories | Décogély | Deflandre immobilier | Dom Déco Création | Dominique Lignot | Echelle 34 | Ehawee | Eiffage | Empreinte | Emprin | Fabuleux Bazar | FDI Promotion | Fernandez Fermetures | Focus création | For Interior Living | Golf de Massane | GRDF | Groupe Roxim | Have a nice day | Hectare | Helenis | Heytens | Hôtel & Spa Fontcaude | Hyméo | Icade | In&Out Fitness | La Nef | La Plage Art&Emotion | La Suite... | La Maison d'Alice | La Roselière | Laurent Passe | Laurie Lumière | Le Gram | Le Nombre d'Or | Le Nuage | Les Nouveaux Constructeurs | Lewisa | L'indispensable du centre-ville | Lorca | Lorenove | Marbrerie MCM | Marguerite Flower Shop | Ma première cantine | Mat&Seb | Maison Emilienne | Metropolitan | Monte Leone | Museau Paysagiste | MUST Mobilier | Open Sud de France | Orphis | Paillotte Bambou | Paz Décoration | Perles de Pierres | PHM | Porcelanosa | Porto Venere | Pragma | Pro Baches Design | Quadro | Qualis Énergies | Rambier | RBC Designer Center | Rénoval | Richard Carrelages | Sann accessoires | Sapsak | Seguret Décoration | Somedi | Sud de France | TDS Promotion | Tepee Design | Technal | Thermaliv | Union Matériaux | Valérie d'Avril | Vent Sud | Véranda Rideau | Vert Parc | Vivre en Bois | Volum | Votre cinéma | Voyageurs du Monde | Vues d'Intérieurs | XXL Maison

MERCI MERCI MERCI MERCI MERCI MERCI

Nous contacter

Adresse postale :

Immeuble le 610 - Bâtiment B
8 Rue Louis Breguet Jacou - 34830

Mail :

contact@decoresens-mag.fr

Isabelle Aubailly - Rédactrice en Chef :

- 06 66 70 42 20
 - isabelle.a@decoresens-mag.fr
-

Web

www.decoresens-mag.fr

